



MH 175 RK - efco MZ 2075 RK - BERTOLINI 195 - NIBBI 095

HASZNÁLATI ÉS KARBANTARTÁSI KÉZIKÖNYV



English is original instructions, other language is translation of original instructions



BEVEZETŐ

EREDETI UTASÍTÁSOK FORDÍTÁSA

A jelen kézikönyv figyelmes elolvasása nélkül ne kezdje el a munkát, csak így biztosítható a motoros kapa helyes használata és így lehet elkerülni a baleseteket. A jelen kézikönyv tartalmazza az egyes részek működésének magyarázatát, valamint a szükséges ellenőrzésekre és a karbantartásra vonatkozó előírásokat.

Megjegyzés A jelen kézikönyvben található leírások és illusztrációk a gyártóra nézve nem kötelező érvényűek. A gyártó cég fenntartja a jogát arra, hogy a terméken módosításokat hajtson végre anélkül, hogy minden alkalommal frissítené a kézikönyv tartalmát.



FIGYELEM!!!



HALLÁSKÁROSODÁSI KOCKÁZAT

NORMÁL HASZNÁLAT ESETÉN A GÉPKEZELŐ SZÁMÁRA A NAPI ÉS EGY FŐRE SZÁMÍTOTT HANGERŐ ELÉRHETI ÉS MEGHALADHATJA AZ ALÁBBI ÉRTÉKET

85 dB(A)

TARTALOM

BEVEZETÉS	2
A MOTOROS KAPARÉSZEI	3
MEGFELELŐSÉGI NYILATKOZAT.....	4
A SZIMBÓLUMOK ÉS BIZTONSÁGI JELZÉSEK MAGYARÁZATA.....	5
BIZTONSÁGI ELŐÍRÁSOK.....	6
ÖSSZESZERELÉS	8
BEINDÍTÁS	10
HASZNÁLAT ÉS BIZTONSÁG	13
A MOTOR LEÁLLÍTÁSA	14
KARBANTARTÁS.....	14
MŰSZAKI ADATOK.....	16
KARBANTARTÁSI TÁBLÁZAT	17
PROBLÉMÁK MEGOLDÁSA.....	18
GARANCIALEVÉL.....	19

A MOTOROS KAPARÉSZEI

- | | |
|------------------------------|---|
| 1 - Maximum szint megszakító | 8 - Szivatókar |
| 2 - Fogantyúváz | 9 - Hátramenet állítókar |
| 3 - Előremenet állítókar | 10 - Markolat (kormány) függőleges és vízszintes szabályozása |
| 4 - Vonórúd | 11 - Indító fogantyú |
| 5 - Marófej védőburkolata | 12 - Gyorsítókar |
| 6 - Kerekek szállításához | 13 - Benzincsap |
| 7 - Szerszámok | 14 - Vezérlésrögzítő kar |

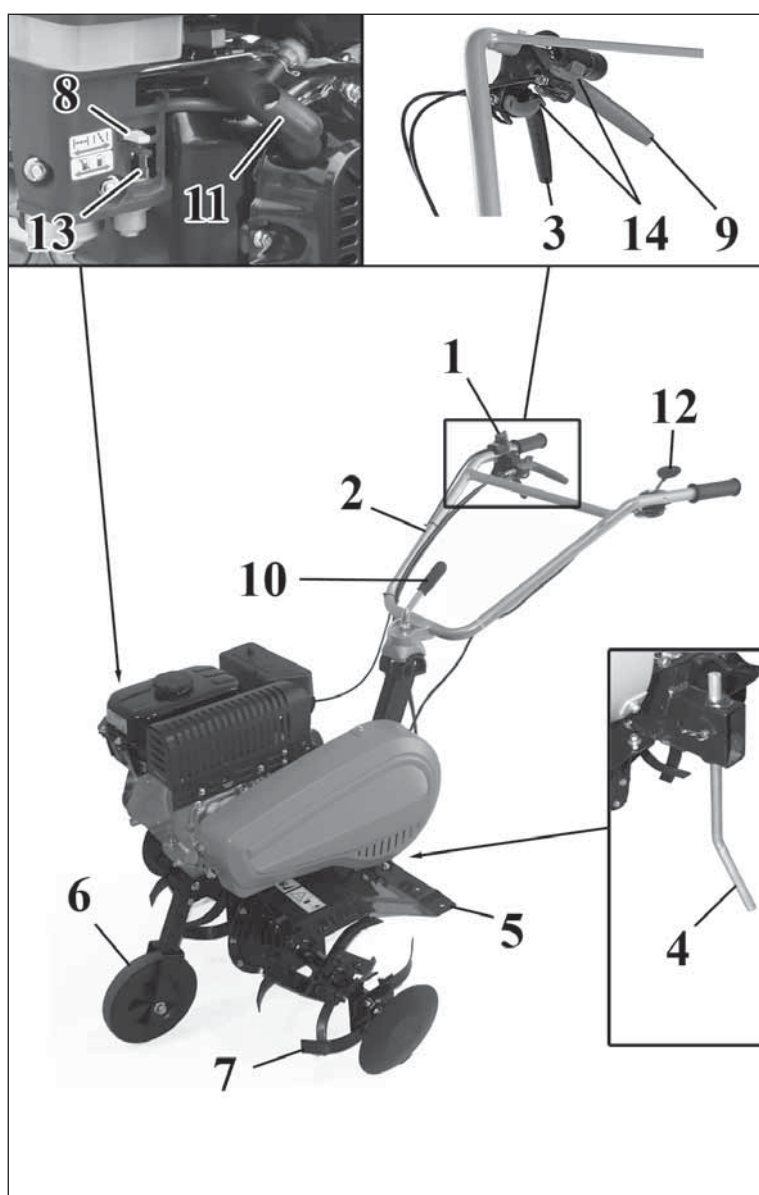

LÁSD A MOTORRA VONATKOZÓ FÜZETET

MEGFELELŐSÉGI NYILATKOZAT

Alulírott **EMAK spa via Fermi, 4 - 42011 Bagnolo in Piano (RE) ITALY**

saját felelőssége tudatában kijelenti, hogy az alábbi gép:

1. Fajta: **motoros kapa**

2. Márka: / Típus: **Oleo-Mac MH 175 RK - Efco MZ 2075 RK
Bertolini 195 - Nibbi 095**

3. Sorozatszám: **B48 XXX 0001 ÷ B48 XXX 9999**

megfelel a következő összehangolt
normák rendelkezéseinek **2006/42/EC - 2004/108/EC - 97/68/EC - 2010/26/EC**

megfelel a következő irányelv
előírásainak: **EN 709: 1997 + A4: 2009 - EN ISO 14982:2009**

Kelt: **Bagnolo in piano (RE) Italy - via Fermi, 4**

Dátum: **10/11/2014**

A műszaki dokumentáció megtalálható a: **Társaság adminisztrációs székhelyén. - Műszaki Igazgatóság**

  **Emak**[®]
Fausto Bellamico - President

A SZIMBÓLUMOK ÉS BIZTONSÁGI JELZÉSEK MAGYARÁZATA

1. A készülék használata előtt olvassuk el a használati és karbantartási utasítást.
2. Járó motornál kezünket és lábunkat ne tegyük a fűnyíró gép alá.
FIGYELEM! – A kés a fűnyíró gép leállítását követően néhány másodpercig még forog.
3. **FIGYELEM!** – Munka közben ne engedjük senkit a készülék közelébe
4. Előremenet bekapcsolása
5. Hátramenet bekapcsolása
6. A gép márkája és modellje
7. Műszaki adatok
8. Sorozatszám
9. CE megfelelőségi jelzés
10. A gép típusa: **MOTOROS KAPA**
11. A gyártás évét



1



2



3

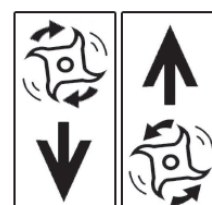

5

4

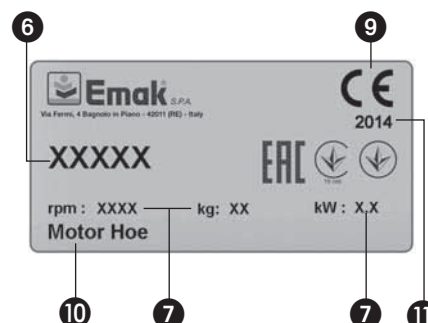

6

9

10

7

7

11



9

11

8



1

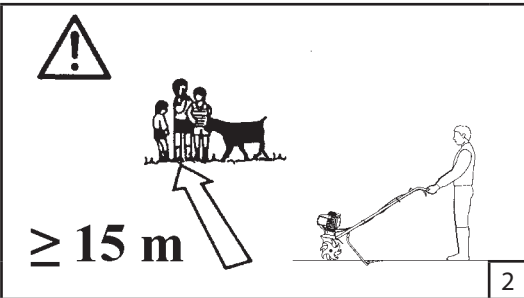

2



3



4

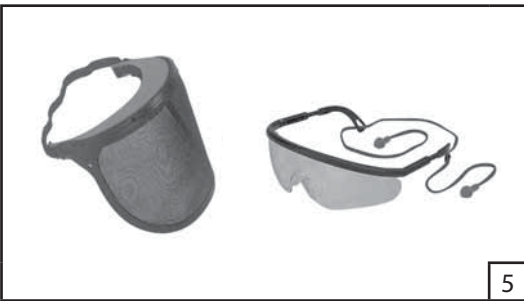

5



6

BIZTONSÁGI ELŐÍRÁSOK

⚠ VIGYÁZAT: Keringési rendellenességekre vagy abnormális felpuffedésre hajlamos egyéneknél benzinüzemű kéziszerszámok tartós használata esetén a rezgés hatása ér- vagy idegsérülést okozhat az ujjakban, a kezekben és a csuklóban. A hideg időben való tartós használat különben egészséges egyéneknél is érsérüléseket okozhat. Zsibbadtság, fájdalom, elgyengülés, a bőr színének vagy textúrájának megváltozása, az ujjakban, a kezekben vagy a csuklóban az érzékelés elvesztése vagy ehhez hasonló tünetek esetén szüntesse be a gép használatát, és forduljon orvoshoz.

⚠ FIGYELEM - Helyes használat esetén a motoros kapa egy gyors, könnyen kezelhető és jó hatásfokú szerszám; nem rendeltetésszerű használat illetve a biztonsági előírások be nem tartása esetén veszélyes szerszámmá válhat. A kellemes és biztonságos munkavégzés érdekében mindig szigorúan tartsuk be az alábbi, és a kézikönyv többi részében lévő biztonsági előírásokat.

⚠ FIGYELEM: Az egység indítórendszere nagyon alacsony intenzitású elektromágneses mezőt generál. Ez a mező néhány fajta pacemaker esetében interferenciát okozhat. A súlyos, akár halálos sérülések kockázatának elkerülése érdekében a pacemakert viselő személyeknek a jelen gép használata előtt egyeztetniük kell orvosukkal és a gép gyártójával.

⚠ FIGYELEM! - Lehet, hogy a nemzeti előírások korlátozzák a gép használatát.

- 1 - Mielőtt a gépet megkísérelné használatba venni, a kézikönyvet figyelmesen tanulmányozza mindaddig, míg tökéletesen meg nem érti, és követni nem tudja az összes biztonsági szabályt, óvintézkedést és kezelési utasítást.
- 2 - A motoros kapa kizárólag olyan felnőttek használhatják, akik megértik, és követni tudják a jelen kézikönyvben leírt biztonsági szabályokat, óvintézkedéseket és kezelési utasításokat. Soha ne engedje meg, hogy kiskorúak működtessék a motoros kapa.
- 3 - Ne kezeljen és ne működtessen motoros kapa, ha fáradt, beteg, ideges, vagy ha alkoholt, drogokat vagy gyógyszert fogyasztott. Jó fizikai állapotban és mentálisan ébernek kell lennie. A motoros kapa végzett munka megterhelő. Ha állapotának a kemény fizikai munka árthat, a motoros kapa használata előtt kérje ki orvosa tanácsát (1. ábra). A pihenők megkezdése előtt és a műszak végének közeledtével legyen fokozottan óvatos.
- 4 - A gyermekeket, nézelődőket és állatokat tartsa a munkaterülettől legalább 15 méteres távolságban. A motoros kapa beindításakor vagy használat közben más személyeket vagy állatokat ne engedjen a gép közelébe (2. ábra).
- 5 - A motoros kapa üzemeltetése közben mindig használjon biztonsági védőruhát. Ne viseljen olyan ruhát, sálát, nyakkendőt vagy láncot, amely beakadhat az ágak közé. Ha hosszú a haja, kösse fel, és viseljen fejkendőt (kendőt, sapkát, sisakot stb.). **Csúszásgátló talppal és át nem lyukasztható talppal rendelkező biztonsági bakancsot. Viseljen védőszemüveget vagy arcvédő hálót. Használjon zajvédő felszerelést: például, zajcsökkentő fülvédőt vagy fül dugót. Viseljen maximális rezgéscsillapítást biztosító kesztyűt (3. - 4. - 5. - 6. ábra).**

- 6 - Csak olyan személyeknek engedje meg a motoros kapa használatát, akik már elolvasták a használati utasítást, vagy megfelelő képzést kaptak a motoros kapa biztonságos és rendeltetésszerű használatához.
- 7 - Mindennap végezzen ellenőrzést a motoros kapan, és győződjön meg róla, hogy minden része biztonságosan vagy rendeltetésszerűen működtethető-e.
- 8 - Soha ne használjon sérült, átalakított vagy rosszul megjavított vagy összeszerelt motoros kapa. Ne vegye le, rontsa el vagy iktassa ki egyik biztonsági funkciót sem. Ha a vágószerszámok vagy a biztonsági funkciók megsérülnek, eltörnek, vagy más ok miatt leveszik őket a gépről, mindig szereljen fel újakat.
- 9 - Gondosan tervezze meg előre a munkát. Ne kezdje meg a kapálást, ha a munkaterület nincs kiürítve, és ha nincsenek lábtámasznak alkalmas helyek.
- 10 - A motoros kapa végzett minden szervizelést - a kézikönyvben bemutatott műveletektől eltekintve - hozzáértő szakemberre kell bízni.
- 11 - A motoros kapa kizárólag a rögök széttörésére és a föld felpuhítására szolgáló termék. Nem ajánlatos ezektől eltérő anyagokat vágni vele. A jelen használati utasításban megjelölttől eltérő bármilyen másfajta használat károsíthatja a gépet, és súlyos veszélyt jelenthet személyekre és tárgyakra.
- 12 - Nem megengedett rákötni az alapegységre a gyártó által nem meghatározott eszközöket vagy tartozékokat.
- 13 - Ne használja a gépet a forgó felszerelések védőburkolata nélkül.
- 14 - A gépkezelő felelőssége, hogy felmérje a megmunkálandó területből származó potenciális kockázatot, és hogy meg hozza az összes szükséges óvintézkedést saját biztonságának garantálásához, különösen lejtőn, egyenetlen, csúszós vagy göröngyös talajon.
- 15 - Lejtőn mindig óvatosan kell dolgozni, átlósan haladva, soha nem felfelé vagy lefelé. Ne használja a motoros kapát 10°-nál (17 %) erősebb lejtésű talajon.
- 16 - Ne feledje, hogy a tulajdonos vagy a gépkezelő felel a harmadik felek által elszenvedett balesetekért és az őket vagy tulajdonukat ért károkért.
- 17 - A forgó marófejek működtetésekor ellenőrizze, hogy senki ne legyen a gép előtt vagy a gép közelében. Tartsa a kormány, amely hajlamos arra, hogy hull működéskébe.
- 18 - Munka közben tartsa be a biztonsági távolságot a forgó marófejektől; ez a távolság megegyezik a fogantyú hosszával.
- 19 - Egyenetlen talajon a gépkezelőnek biztosítani kell, hogy senki ne legyen a gép 20 méteres körzetében. A gépkezelőnek mindenképpen a vezérlőeszközök közelében kell maradnia.
- 20 - A gépet különféle felszereléssel lehet ellátni. A tulajdonos felelőssége megbizonyosodni arról, hogy ezek a felszerelések vagy tartozékok a hatályos európai biztonsági előírásoknak megfelelően tanúsítva legyenek. A nem tanúsított tartozékok veszélyeztethetik a biztonságát.
- 21 - A veszélyt jelző és biztonsági előírásokat tartalmazó címkéket őrizze meg tökéletes állapotban. Sérülés vagy rongálódás esetén azonnal ki kell cserélni (lásd a 5 oldalt).
- 22 - Ne használjuk a gépet a kézikönyvben meg jelölttől eltérő célra (lásd a 13 oldalt).
- 23 - A kézikönyvet tar tsa mindig a keze ügyében. A kézikönyv megsemmisülése esetén kérjen egy másik példányt.



VIGYÁZAT: Soha ne használja a készüléket hibás biztonsági berendezésekkel. A készülék biztonsági berendezéseit a jelen Fejezetben leírtak szerinti ellenőrzés és karbantartás alá kell vetni. Ha a készüléken végzett valamelyik ellenőrzés hibát mutat ki, forduljon szakemberhez, és javíttassa meg.

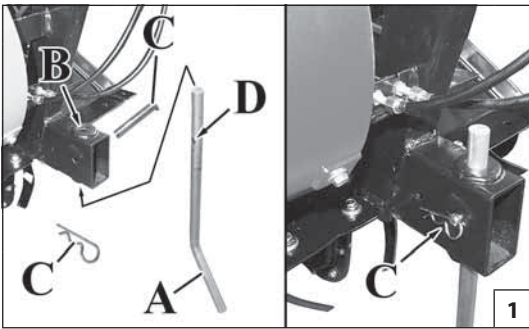

ÖSSZESZERELÉS VONÓRÚD FELSZERELÉSE

Helyezze az A kormányrudat a B váz furatába (1. ábra), és rögzítse azt a csuklópánttal és a C sasszeggel a furatnak (D) megfelelően.

SZÁLLÍTÓKERÉK FELSZERELÉSE

Helyezze fel a hajtókereket (E, 2. ábra) a vázra a két F furat egymáshoz igazításával, és a G csavar, alátét és anya használatával.

Ha a kereket a szállítási pozícióban szeretné rögzíteni, igazítsa egymáshoz a két H furatot (2. ábra), és helyezze be az I csuklópántot, az L sasszeggel blokkolva azt. A felszerelés végén a kerék a 3. ábrán látható helyzetben lesz.

Ha a kereket a munkaállásban szeretné rögzíteni, oldja ki a H furatokat (2. ábra), és rögzítse újra a kereket az M furatokba (4. ábra). A felszerelés végén a kerék az 5. ábrán látható helyzetben lesz.

▲ FIGYELEM - A kerekeket munka közben nem szabad használni.

A MARKOLAT (KORMÁNY) FELSZERELÉSE

Helyezze fel az L rögzítőgyűrűt, Q alátétekkel és az M markolatot az O kormányoszlopra. Rögzítse a markolatot a P állítókapcsolóval és az N anyacsavarral (lásd 9. ábra).

Ez a markolat mind vízszintesen, mind függőlegesen állítható (10. ábra). Csavarja ki az tárcsát (P, 10. ábra), állítsa be a markolatot egy kényelmes munkapozíció eléréséhez, majd rögzítse újra.

▲ FIGYELEM - Bizonyosodjon meg arról, hogy a vágórészek és a biztonsági berendezések megfelelnek funkciójuknak.

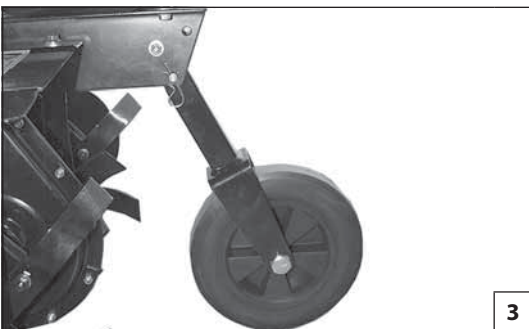
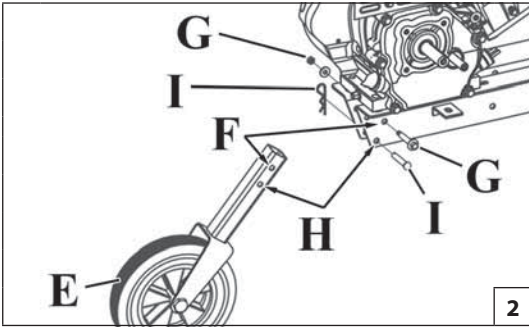

MARÓK FELSZERELÉSE

Vágásszélesség 80:

A tengely felszereléseket tart, és a marófejek gyors beszerelésének lehetővé tétele érdekében hatszögletű profillal készül:

- Zsírozza meg a marófej nyílását, és szerelje fel, vigyázva, hogy a két A rögzítőfurat helyesen illeszkedjen egymáshoz (9. ábra).
- Rögzítse a marófejet a megfelelő csuklópánt használatával (B, 10. ábra). Majd biztosítsa a pecket a horoggal (C, 10. ábra), hogy szét ne jöjjön.

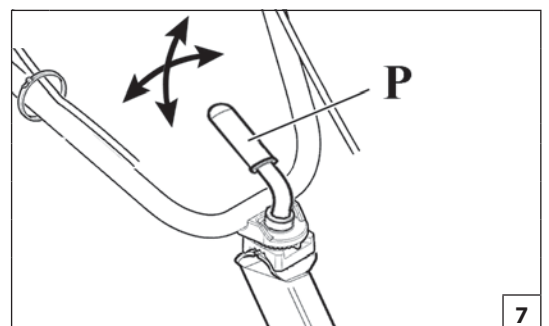
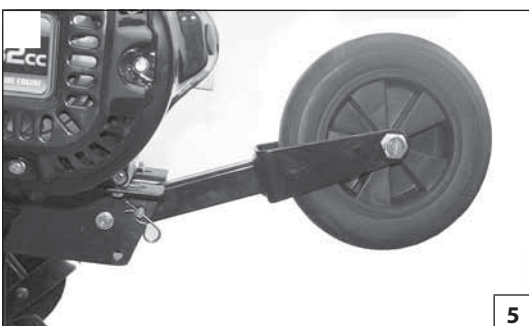
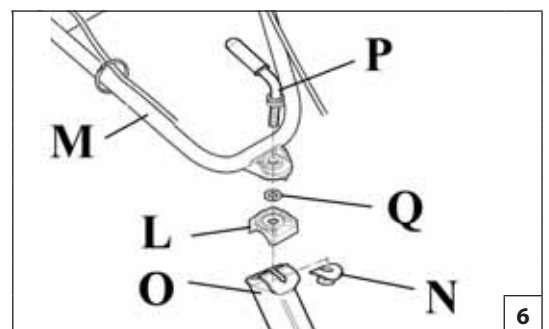
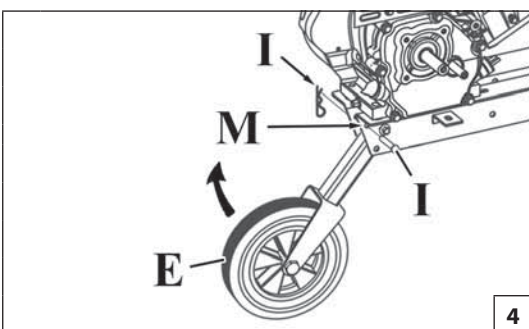

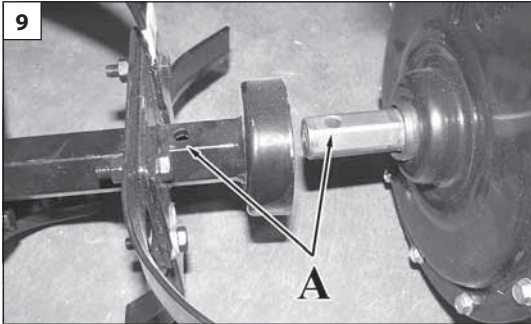

FIGYELEM – A marófejek szerelésekor ellenőrizze, hogy a kapák vágóéle mindig a haladási irány felé fordulva álljon (lásd 11. ábra, A nyíl)

FIGYELEM – A szerelés során állítsa fázisba a marófejet a 11. ábra szerint.

A gép kisebb marási szélességgel is használható (60 cm):

- Szerelje le a D marófej-hosszabbítót a marófejről a pecek eltávolításával (F, 12. ábra)
- Szerelje le az E védőlemezt a D marófej-hosszabbítóról a pecek eltávolításával (G, 12. ábra)
- Helyezze fel a védőtárcsát, vigyázva, hogy a két H rögzítőfurat helyesen illeszkedjen egymáshoz (13. ábra).
- Rögzítse a védőtárcsát a megfelelő pecek használatával (G, 13. ábra). Majd biztosítsa a pecket a horoggal, hogy szét ne jöjjön.

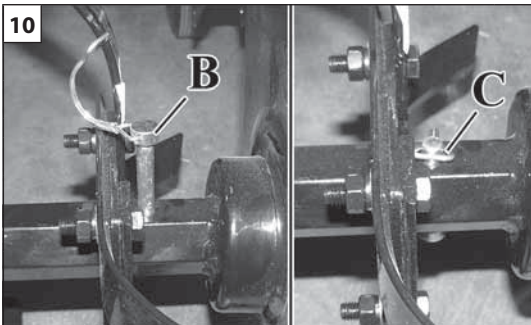

VÉDŐBURKOLAT FELSZERELÉSE

A marófejvédő burkolat felszereléséhez:

- Szerelje le az ékszíjak védőfedelét (A, 14. ábra), a csavarokat kicsavarva (B)
- Helyezze fel a marófejvédő burkolatot (C, 15. ábra) a megfelelő csavarokkal, alátétekkel és anyákkal (D).
- Szerelje vissza az ékszíjak védőfedelét.

FIGYELEM! A védőburkolat felszerelése kötelező!

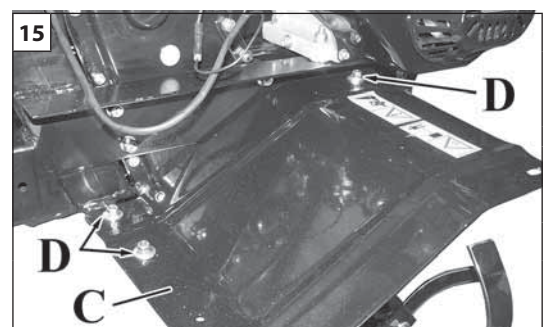
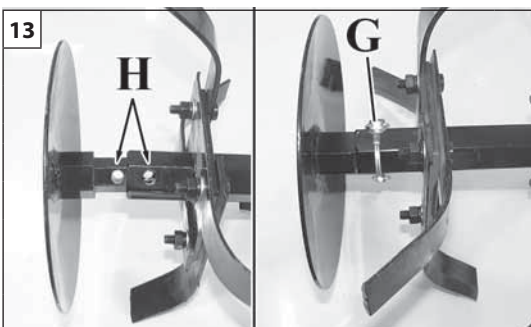
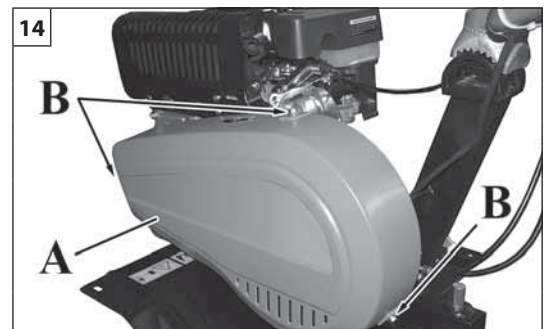
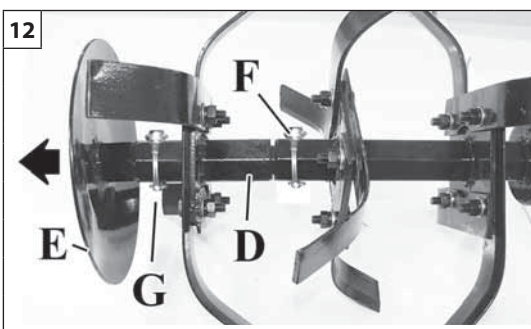
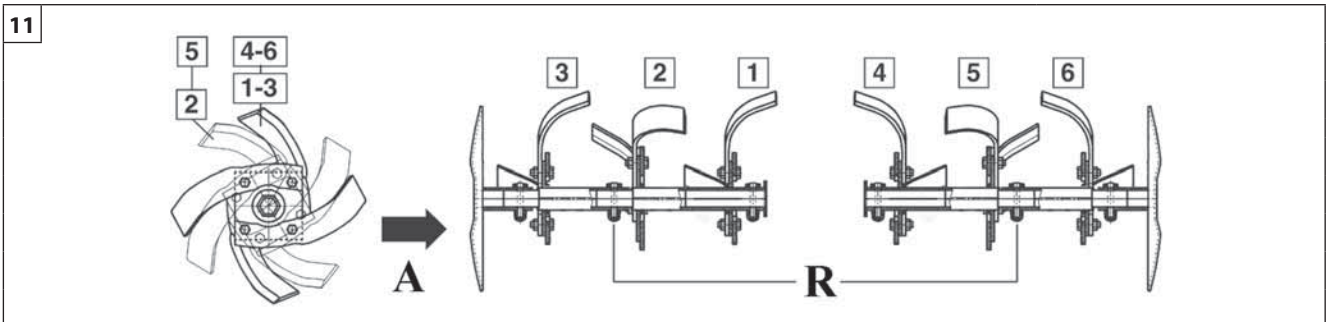

25



26



27

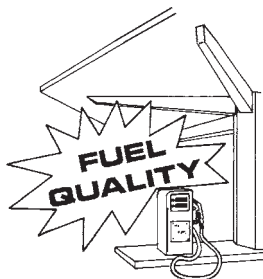

BEINDÍTÁS

OLVASSA EL FIGYELMESEN A MOTOR ÚTMUTATÓJÁT IS

Az üzemanyag kezelése

⚠ VIGYÁZAT: A benzin rendkívül gyúlékony üzemanyag. Rendkívül óvatosan járjon el, amikor benzinnel vagy kevert üzemanyaggal bánik. Ne dohányozzon, vagy vigye tűz vagy nyílt láng közelébe az üzemanyagot vagy a motoros kapa.

⚠ VIGYÁZAT: Az üzemanyagok és az üzemanyagok gőzei belélegezve vagy közvetlenül a bőrre kerülve komoly sérülést okozhatnak. Ezért mindig az óvintézkedések betartásával járjon el az üzemanyag kezelése közben, és ellenőrizze, hogy megfelelő-e a szellőzés.

⚠ VIGYÁZAT: Ügyeljen a szénmonoxid-mérgezés elkerülésére.

- A benzint ilyen célra tanúsított tartályban szállítsa.
- Az üzemanyag kezelését kültérben végezze, ahol nincs szikra vagy láng.
- Keressen egy üres területet, állítsa le a motort, és az üzemanyag betöltése előtt hagyja lehűlni.
- Lassan lazítsa ki az üzemanyagsapkát, hogy kiengedje a nyomást, és elkerülje, hogy üzemanyag szökjön ki a sapka körül.
- Az üzemanyag betöltése után gondosan csavarja vissza a sapkát. A készülék rezgése miatt a rosszul meghúzott üzemanyagtartály-sapka meglazulhat vagy lecsavarodhat, és ezért az üzemanyagból nagyobb mennyiség is kiömlhet.
- A kifolyt üzemanyagot törölje le a készülékről, és a többi üzemanyagot hagyja elpárologni. A motor beindítása előtt vigye a készüléket 3 méterre az üzemanyagbetöltés helyétől.
- Soha, semmilyen körülmények között ne próbálja meg leégetni a kifolyt üzemanyagot.
- Az üzemanyagot hűvös, száraz, jól szellőztetett helyen tárolja.
- Soha ne hagyja a motoros kapa gyúlékony anyagok, így száraz levelek, fűrészpor, papír stb. tárolására használt helyen.
- A gépet és az üzemanyagot olyan helyen tárolja, ahol az üzemanyag gőze nem érintkezhet szikrákkal, vagy vízmelegítőkből, villanymotorokból, kapcsolókból, kályhákból stb. származó nyílt lánggal.
- Soha ne vegye le a tartályról a sapkát járó motor mellett.
- Soha ne használjon tisztításhoz üzemanyagot.
- Ügyeljen rá, hogy az üzemanyag ne kerüljön a ruhájára. Ha a kiömlött üzemanyagból a testére vagy a ruhájára is került, öltözzön át. Mossa le szappanos vízzel a testére került üzemanyagot.
- Ne tegye az üzemanyagtartályt közvetlenül a napra.
- Az üzemanyagot gyermekektől elzárva tárolja.

⚠ VIGYÁZAT: A karbantartási műveletek közben mindig viseljen védőkesztyűt.

Üzemanyagöltés (Ne dohányozzon!) (25. ábra)

Ezt a terméket egy 4 ütemű motor hajtja. Tároljon ólommentes benzint egy benzinre engedélyezett tiszta tartályban (26. ábra).

AJÁNLOTT ÜZEMANYAG: EZ A MOTOR IGAZOLTAN A GÉPJÁRMŰVEKHEZ VALÓ HASZNÁLATRA SZÁNT, 89-ES VAGY ENNÉL NAGYOBB OKTÁNSZÁMÚ ([R + M] /2) ÓLOMMENTES BENZINNEL MŰKÖDIK (27. ábra).

MULTI VISCOSITY

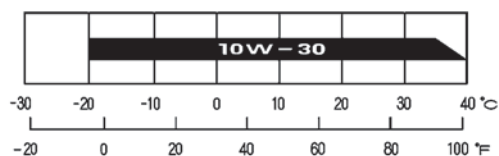

Ambient temperature

Soha ne használjon állott vagy szennyezett benzint vagy olaj/benzin keveréket. Ügyeljen rá, hogy kosz vagy víz ne kerüljön az üzemanyagtartályba.

A tartály feltöltése

⚠ VIGYÁZAT: Tartsa be az üzemanyag kezelésére vonatkozó használati utasításokat. Az üzemanyag betöltése előtt mindig állítsa le a motort. Soha ne töltsön üzemanyagot olyan készülékbe, amelynek jár vagy forró a motorja. A motor elindítása előtt vigye a készüléket legalább 3 méterre az üzemanyagbetöltés helyétől. **NE DOHÁNYOZZON!**

1. A szennyezés elkerülése érdekében törölje le az üzemanyagsapkák körüli felületet.
2. Lassan lazítsa meg az üzemanyagsapkát.
3. Óvatosan öntse az üzemanyagot a tartályba. Ügyeljen, ne öntse mellé.
4. Mielőtt visszahelyezné az üzemanyagsapkát, tisztítsa meg, és vizsgálja meg a tömítést.
5. Rögtön ezután tegye vissza az üzemanyagsapkát és szorítsa meg kézzel. A kifolyt üzemanyagot törölje fel.

⚠ VIGYÁZAT: Ellenőrizze, nem szivárog-e az üzemanyag, és ha igen, használat előtt végezze el a szükséges javítást. Szükség esetén forduljon szakszervizhez.

Motorolajtartály

A motorolaj szintje

⚠ FIGYELEM: Ha a motort túl kevés olajjal járatja, komoly kárt idézhet elő a motorban. Ne felejtse el leállítani és vízszintes felületre állítani a motort, mielőtt megvizsgálná.

1. Vegye le az olajtöltő sapkáját és ellenőrizze az olajszintet.
 2. Amennyiben alacsony a szint, töltsse fel a tartályt a javasolt olajjal.
- LÁSD A MOTORRA VONATKOZÓ FÜZETET**

Adagoljon hozzá lassan motorolajat vigyázva, nehogy túlfolyjon, mert a motorolajtartály nem nagy kapacitású.

Amennyiben a motort folyamatos üzemben használja, ellenőrizze a motorolaj szintjét minden 10 munkaóra után.

Használjon 4 ütemű vagy ennek megfelelő erősen tisztító, hasonlóan jó minőségű motorolajat, amely igazoltan teljesíti vagy meghaladja az USA gépkocsi gyártók SG, SF szolgáltatási besorolásokra vonatkozó előírásait. Az SG, SF besorolású motorolajok ezt a megjelölést fel is tüntetik a tartályon. Az általános, bármely hőmérsékleten történő használatra az SAE10W-30 (**29. ábra**) ajánlott.

⚠ FIGYELEM: A nem tisztítóolaj vagy a 2 ütemű motorolaj használata lerövidítheti a motor élettartamát.

A motor ajánlott üzemi hőmérsékleti tartománya -5°C és 40°C között van.

33

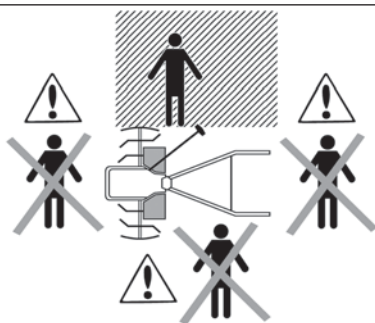

34

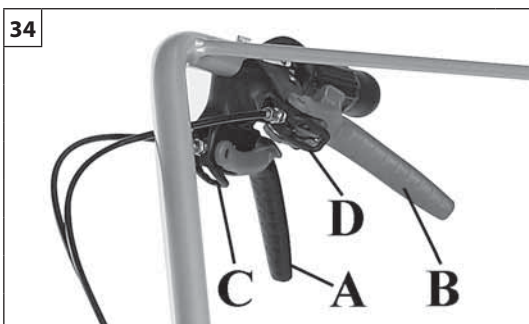

35

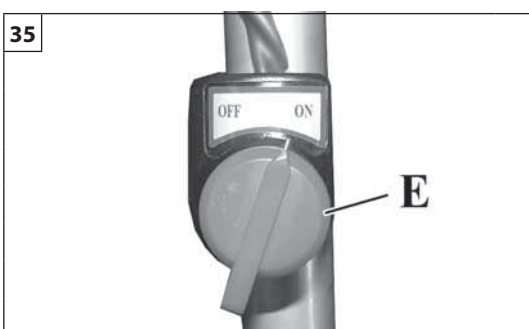

36

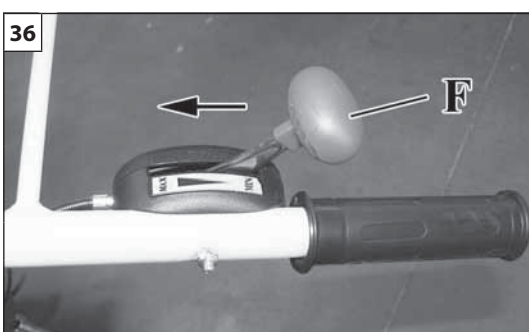

OLVASSA EL FIGYELMESEN A MOTOR ÚTMUTATÓJÁT IS

A motor beindítása

⚠ FIGYELEM - Soha ne szorítsa be a gyorsító kart a motor beindítása során. A gyorsító kar megszorításával a motor sebességbe kerül, a forgó marófejek mozgásba lendülnek, ami baleset és sérülés veszélyével jár. Soha ne tekerje az indítózsínort a keze köré.

⚠ ÓVINTÉZKEDÉS - A gép beindításához kötelező a szaggatott vonallal jelölt területre állni (33. ábra).

- A kapcsolót (E, 35. ábra) állítsa «ON» pozícióba
- A gyorsítókart (F, 36. ábra) állítsa középállásba

⚠ FIGYELEM - A BEINDÍTÁSRA VONATKOZÓ EGYÉB INFORMÁCIÓK MEGISMERÉSÉHEZ FIGYELMESEN OLVASSA EL A MOTOR KÉZIKÖNYVÉT

KEZELŐSZERVEK (34. ábra)

Az előremenet kapcsolókarjának működtetéséhez (A – fekete színű) azt fel kell oldani, lenyomva a biztonsági rögzítő kart (C).

A hátramenet kapcsolókarjának működtetéséhez (B – piros színű) azt fel kell oldani, lenyomva a biztonsági rögzítő kart (C).

⚠ FIGYELMEZTETÉS - A meghajtó szíjak korai elfáradásának a megelőzésére húzza végállásig a vezérlőkarokat.

Üzemeltetés nagy tengerszint feletti magasságon

Nagy tengerszint feletti magasságon a normál karburátorban a levegő-üzemanyag keverék rendkívül gazdag. A teljesítmény csökken, az üzemanyag-fogyasztás pedig megnő.

A nagy tengerszint feletti magasságon a karburátor sajátos megváltoztatásával lehet javítani a teljesítményen. Ha Ön a tengerszint felett mindig 1500 méter magasságban üzemelteti a motort, akkor az illetékes szervizzel végeztesse el a karburátor átalakításait.

Még ha jó is a karburátorból a kifecskendezés, a motor lóereje a tengerszint feletti magasság minden 300 m-es növekedésével kb. 3,5%-kal csökken. A tengerszint feletti magasságnak a lóerőre kifejtett hatása ennél nagyobb lesz, ha a karburátoron nem végeznek átalakításokat.

⚠ FIGYELEM: Ha a motort alacsonyabb tengerszint feletti magasságban működtetik, mint amire a karburátort beállították, akkor ez csökkent teljesítményt eredményezhet, a motort pedig súlyosan károsíthatja a levegő-üzemanyag rendkívül hig keveréke.

A motor bejárata

A motor 5÷8 óra működés után éri el a legnagyobb teljesítményét. Ebben a bejárati időszakban ne hagyja, hogy a készülék teljes gázzal üres járatban járjon, mert ez túlzott igénybevételt jelent.

Nehéz indítás (vagy befulladt motor indítása)

Ha a motor 10 rántás után nem indul be, lehetséges, hogy a túl sok üzemanyagtól befulladt. A befulladt motorból a meleg motor indítása alatt ismertetett eljárás segítségével lehet eltávolítani a fölösleges üzemanyagot. Ügyeljen arra, hogy az ON/STOP kapcsoló I (be) állásban legyen. Előfordulhat, hogy a motor csak sok berántásra indul, attól függően, mennyire fulladt be.

Befulladt motor

- Állítsa a főkapcsolót "OFF" (STOP) állásba.
- Használjon megfelelő szerszámot a gyújtógyertya rekeszében.
- Feszítse le a gyújtógyertya burkolatát.
- Csavarja ki és szárítsa meg a gyújtógyertyát.
- Tárja szélesre a gázadagolót.
- A berántózsínort többszöri megrántásával tisztítsa meg az égési teret.
- Illessze vissza a helyére a gyújtógyertyát, és csatlakoztassa a gyújtógyertyarekeszt, majd nyomja le erősen - szerelje össze a többi alkatrészt.
- Állítsa a főkapcsolót az "ON" indítóállásba.
- Állítsa a szivatókart OPEN (nyitva) állásba - még ha hideg is a motor.
- Most indítsa el a motort.

HASZNÁLAT ÉS BIZTONSÁG

⚠ VIGYÁZAT: Mindig két kézzel tartsa a motoros kapa járó motor esetén. A motoros kapa fogantyúját fogja át a hüvelykujj és a többi ujj bezárásával, és tartsa stabilan.

- Csak világosban művelje a talajt.
- A géppel sétáljon, soha nem szaladjon.
- Irányváltotásnál, különösen lejtőn, legyen nagyon óvatos.
- Amikor maga felé húzza a gépet, maximális elővigyázatossággal járjon el.
- Ne módosítsa a motor forgássebesség-beállító egységének beállítását.
- Óvatosan, az utasítások szerint indítsa be a motort, a lába legyen jó messze a szerszámtól.
- Kezét és lábát ne tartsa a forgó részek közelében vagy azok alatt.
- Soha ne emelje meg vagy szállítsa a gépet, ha a motor működik.
- Minden alkalommal állítsa le a motort, amikor eltávolodik a géptől, üzemanyagöltés előtt és minden karbantartás, illetve tisztítás előtt.
- Kikapcsolás során csökkentse a motor sebességét.
- Állítsa le a motoros kapát, ha a marófejek idegen testbe ütköznek. Vizsgálja meg a motoros kapát, és javítsa ki az esetleges sérült részeket.
- A motoros kapa csak leállított motorral cipelje úgy, hogy a kipufogódobót elfordítja magától. Jármű belsejében történő szállítás közben, a motoros kapa rögzítésével előzze meg a készülék felborulását, megsérülését és az üzemanyag kifolyását.
- A motor elindítása előtt ellenőrizze, hogy a vágóadapter ne érjen hozzá semmihez.
- Ne hagyja a motort felügyelet nélkül járni.
- A markolatokat tartsa szárazon, tisztán, olajtól vagy üzemanyag-keveréktől mentesen.
- Győződjön meg arról, hogy biztonságosan tud mozogni és megállni. Ellenőrizze az Önt körülvevő területen, hogy nincsenek-e esetleges akadályok (gyökerek, kövek, ágak, árkok stb.).
- Legyen különösen óvatos és elővigyázatos, amikor fülvédő felszerelést használ, mert ilyenkor korlátozottan képes csak meghallani a veszélyt jelző hangokat (kiabálást, jeleket, figyelmeztetéseket stb.).

⚠ VIGYÁZAT: Soha ne hajoljon a vágóadapter védőburkolata fölé. Kövek, törmelék stb. a szembe csapódhatnak, vakságot vagy súlyos sérülést okozva. Azonnal állítsa le a gépet, ha valaki közelít.

⚠ VIGYÁZAT: Ha olyan helyzetbe kerül, amelynek megoldását illetően bizonytalan, forduljon szakemberhez. Keresse fel az eladót vagy szakszervizt. Kerülje a képességeit meghaladó feladatokat.

⚠ VIGYÁZAT: Ne használja a készüléket, ha nincs olyan helyzetben, hogy baleset esetén segítséget tudna hívni.

⚠ VIGYÁZAT: Se a gép kezelője, se más ne próbálja meg a levágott anyagot eltávolítani, amíg a motor jár, vagy a vágóadapter forog, mert ez súlyos sérülést okozhat.

⚠ VIGYÁZAT: Néha ágak vagy fű szorulhat be a védőburkolat és a vágóberendezés közé. Tisztításhoz mindig állítsa le a gépet.

MUNKAVÉGZÉS A GÉPPEL

- Miután az előző fejezetben leírt módon beindította a gépet, a fogantyút enyhén lenyomva és a gépet enyhén balról jobbra és jobbról balra döntögetve gyorsítsa föl, és működtesse a marófejeket.
- A haladási sebesség változtatásához nyomja le erősebben vagy kevésbé erősen a fogantyút.
- Ha a gép gyorsan halad előre, az előrehaladás változtatásához nyomja le a fogantyút, hogy a vonórúd jobban behatoljon a talajba, és ez fékezőleg hasson.
- Ha a felszerelések aprítják a talajt, de a gép nem halad előre, felváltva emelje meg a bal és a jobb oldali fogantyút.
- A vonórúd magasságának állításával, és a gép haladásának akadályozásával lehet meghatározni a talaj megművelésének mélységét.
- Tanácsos többszöri áthaladással elvégezni a munkát, így a talaj gondosan megművelt lesz, és a gép nem lesz túlterhelve.

⚠ FIGYELEM - A munkaeszköz forgása előidézheti a motoros kapa előrehaladását.

⚠ FIGYELEM - A talaj megművelése során a szállítókerekeket állítsa pihenő pozícióba (megemelve).

TILOS FELHASZNÁLÁSI TERÜLETEK

- Soha ne terhelje a működésben lévő felszerelést ráhelyezett plusz súllyal.
- Soha ne húzza a motoros kapát kemény vagy egyenetlen felületen, mint például padló vagy lépcső.
- **Ne használja a motoros kapa fél kézzel!** A fél kézzel végzett üzemeltetés következtében súlyosan megsérülhet a gépkezelő, a segítők, a nézelődők vagy e személyek bármilyen csoportja. **A motoros kapa kétkezes használatra tervezték.**
- Csak jól szellőztetett helyen használja a motoros kapa, ne üzemeltesse, ha robbanó vagy gyúlékony anyag van a levegőben, illetve ne használja zárt környezetben. Ügyeljen a szénmonoxid-mérgezés elkerülésére.
- Ne használja a gépet a tartozékok vonóeszközeként (pótkocsis vontatásként).

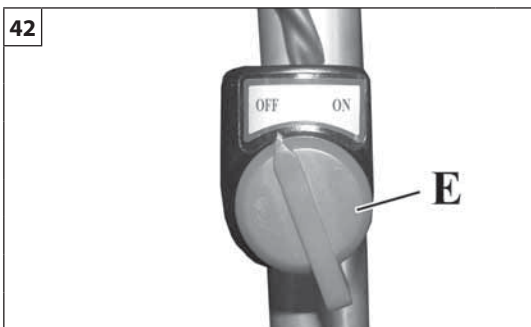
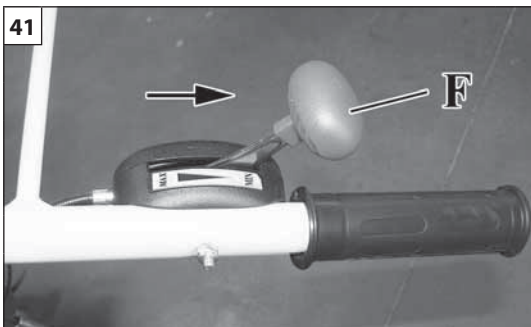

A MOTOR LEÁLLÍTÁSA - SZÁLLÍTÁS OLVASSA EL FIGYELMESEN A MOTOR ÚTMUTATÓJÁT IS

A MOTOR LEÁLLÍTÁSA

A motor leállításához helyezze a gázkart (F, 41. ábra) a legkisebb (MIN) állásba és a kapcsolót «OFF» állásba (E, 42. ábra).

Ha nem működne a főkapcsoló "OFF" (STOP) állása, húzza a szivatókart a CLOSE (lezárva) állásba, és ezzel állítsa le a motort.

Üzemelést megelőző ellenőrzés

⚠ VIGYÁZAT: A VÁGÓADAPTER SOHA NE FOROGJON ÜRESJÁRATBAN. Fordítsa az üresjárat sebesség csavarját "T" az óramutató járásával ellenkező irányba, és csökkentse az üresjárat percenkénti fordulatszámát, vagy forduljon szakszervizhez, és kérje az átállítást. A javítás elvégzéséig ne használja a készüléket. Súlyos személyi sérülés adódhat abból, ha a vágóadapter üresjáratban forog.

A megsérült kuplung is okozhatja azt, hogy a vágóadapter üresjáratban forog, ilyenkor a készülék feletti uralom elvesztése és a vágóeszközzel történő érintkezés miatt megnő a személyi sérülés veszélye.

SZÁLLÍTÁS

Tolva szállítás - Kapcsolja be a gépet, és állítsa alacsony sebességre, így a gép a fogak csúcsára támaszkodva fog előrehaladni anélkül, hogy károsítaná az utat; nem mindig tanácsos nagyon tömör talajon így szállítani a gépet, például aszfaltzott vagy betonnal burkolt talaj esetén.

KARBANTARTÁS

OLVASSA EL FIGYELMESEN A MOTOR ÚTMUTATÓJÁT IS

Óvintézkedések a karbantartás közben

⚠ Ha karbantartási műveletet végez a gépen, kapcsolja ki a motort, és vegye le a gyertyasapkát. Mindig használjon kesztyűt.

⚠ VIGYÁZAT: Ne használjon sérült, helytelenül beállított, illetve hiánytalanul vagy nem biztonságosan összeszerelt motoros kapa.

Ellenőrizze, hogy leáll-e a vágóadapter a gázkar elengedése után. Ha a vágóadapter a beállítás elvégzése után is elfordul üresjáratban, forduljon a hivatalos szervizhez, kérje a beállítást, és addig ne használja a készüléket, amíg meg nem javítják.

⚠ VIGYÁZAT: A motoros kapa szervizelését a Használati utasításban előírt karbantartási műveleteken kívül csak a motoros kapa javítására kiképzett szakember végezheti.

- Soha ne végezzen semmilyen átalakítást a motoros kapon.

⚠ VIGYÁZAT: Csak az ajánlott tartozékokat és pótalkatrészeket használja.

- Soha ne érjen a vágóadapterhez, vagy próbálja megjavítani a motoros kapa járó motor mellett.
- Ha a motoros kapa többé már nem alkalmas használatra, megfelelő módon, a környezetet károsítása nélkül, gondoskodjon a hulladékba kerüléséről, vagyis adja át a helyi eladónak, aki majd az előírt módon kidobja.
- A sérült vagy tönkrement biztonsági berendezéseket azonnal cserélje ki. A kopott vagy sérült pengéket mindig készletenként cserélje.

⚠ VIGYÁZAT: A kipufogódob és a motor más részei (pl. a hengerbordák, gyújtógyertyák) működésben közben felforrósodnak, és a motor leállítása után még egy ideig forrók maradnak. Kerülje az égésveszélyt, ne nyúljon a kipufogódobhoz és más alkatrészhez, amíg az forró.

- Figyeljen oda a gép forró részeire, mint a motor és a meghajtótengely részei.
- Az összes anyacsavar, anyás csavar és csavar mindig legyen szorosan meghúzva a gép biztonságos működésének garantálásához.
- Soha ne használjon vízsugarat vagy oldószert a szennyeződés eltávolításához.
- Tárolja a motoros kapaát száraz helyen, üres üzemanyagtartállyal és gyermekektől távol.

A KARBURÁTOR BEÁLLÍTÁSA

⚠ VIGYÁZAT: - Ne módosítsa a karburátort. Az a kipufogógázokban a káros anyagok törvény által tiltott megnövekedéséhez vezethet.

GYÚJTÁS

⚠ VIGYÁZAT: A tekercsrugó feszültség alatt van és szétpattanhat, súlyos sérülést okozva. Soha ne próbálja meg szétszerelni vagy átalakítani.

OLAJCSERE

MEGJEGYZÉS: A fáradt motorolajat környezetbarát módon kell kezelni. Azt javasoljuk, hogy vigye be zárt tartályban újrahasznosítási céllal a helyi szervizbe. Ne dobja be a szemétkbe, ne öntse ki a földre vagy bele a lefolyóba.

48

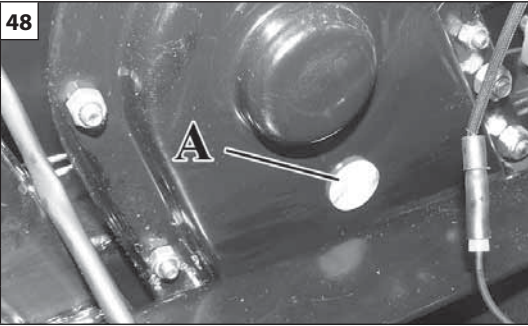

49

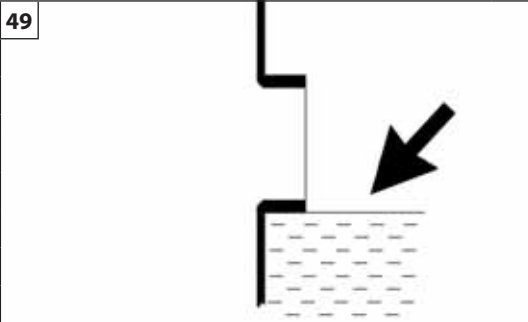

ERŐÁTVITELI EGYSÉG OLAJ

50 munkaóránként ellenőrizni kell a hajtóműegység olaját. Vegye le az A kupakot (48. ábra), és ellenőrizze az olajsintet (49. ábra). Ha szükséges, töltsse fel STOU 15W-40 olajjal.

Olajcsere: 100 munkaóránként le kell cserélni az erőátviteli egység olaját:

- Ellenőrizze, hogy a gép helyzete vízszintes legyen
- Vegye le az A kupakot (48. ábra)
- Egy fecskendővel szívja ki az összes olajat
- Töltse meg a váltómű egységet STOU 15W-40 olajjal a megfelelő szintig (49. ábra)
- Helyezze vissza az A kupakot (48. ábra)

Vágóberendezések

⚠ FIGYELEM: A sérült vágóberendezéseket ne próbálja hegesztéssel, kiegyenesítéssel, a forma módosításával megjavítani. Ezek miatt a műveletek miatt a vágóberendezés leválhat, és súlyos, akár halálos sérülést okozhat.

A GÉP TISZTÍTÁSA

⚠ FIGYELEM – Ha sűrített levegőt használ a gép tisztításához, szükséges megfelelő szemüveggel és porvédő maszkkal védekezni.

⚠ ÓVINTÉZKEDÉS: Erős vízszugár használata a gép tisztítására károsíthatja a motort és az elektromos rendszert.

A MARÓFEJEK CSERÉJE

A marófejek cseréjéhez lásd az ÖSSZESZERELÉS fejezetet

KARBANTARTÁS – ELHELYEZÉS

RENDKÍVÜLI KARBANTARTÁS

Intenzív használat esetén a szezon végén, normál használat esetén két évente javasolt a szervizhálózat szakemberével átnézetni a felszerelést.

⚠ FIGYELEM! - A jelen kézikönyvben nem szereplő minden egyéb karbantartási műveletet erre felhatalmazott javítóműhely kell, hogy végezzen. A gép állandó és szabályos működésének biztosításához, ne feledje, hogy az esetleges alkatrészcsereénél kizárólag **EREDETI ALKATRÉSZT** használjon.

⚠ A nem engedélyezett esetleges módosítások és/vagy a nem eredeti tartozékok használata a gépkezelő és harmadik személyek súlyos, akár halálos sérülését okozhatják.

IDEIGLENES TÁROLÁS

Amikor a gép hosszú ideig működésen kívül van:

- Engedje le az üzemanyagot a tartályból, és helyezze vissza a dugót.
- A jogszabályoknak megfelelően, a környezetet tiszteletben tartva semmisítse meg az üzemanyagot.
- Figyeljen oda a gép forró részeire, mint a motor és a meghajtótengely részei.
- Soha ne használjon vízszugarat vagy oldószert a szennyeződés eltávolításához.
- Tárolja a motoros kapát száraz helyen, üres üzemanyagtartállyal és gyermekektől távol.
- A téli pihenőidő után az üzembe helyezési eljárások megegyeznek a gép normál indítási eljárásaival (10-12. old.).

SZÉTSZERELÉS ÉS MEGSEMISÍTÉS

A gép gyártásához használt anyagok jó része újrahasznosítható; az összes fémes részt (acél, alumínium, sárgaréz) átadhatja egy normál fémhulladékgyűjtő telepnek. Az erre vonatkozó információkat a területi hulladékgyűjtő szolgálatnál lehet beszerezni.

A talaj, a levegő és a vizek szennyezése nélkül, a környezet tiszteletben tartásával kell elvégezni a gép lebontásakor keletkező hulladékok kezelését.

Minden esetben be kell tartani a helyileg érvényes hulladékkezelésre vonatkozó előírásokat.

MŰSZAKI ADATOK

Motor		4 ütem
Meghajtás		Elsődleges ékszíjjal + másodlagos láncsal
Mechanikus sebességváltó (sebességek)		1 fokozat előre (8,4 km/h) 1 fokozat hátra (3,5 km/h)
Vágásmélység	cm	16
Vágási szélesség	cm	82
Helyigény méretek	cm	140 x 82 x 80
Tömeg	kg	60

Hangnyomás	dB (A)	prEN 1553:1996	82.5
Bizonytalanság	dB (A)		2.0
Mért hangteljesítmény-szint	dB (A)	prEN 1553:1996	95.6
Bizonytalanság	dB (A)		2.5
Garantált maximális zajszint	dB (A)	prEN 1553:1996	98.0
Vibráció	m/s ²	EN 709	9.2 (SX) 10.0 (DX)
Bizonytalanság	m/s ²	EN 12096	2.0

KARBANTARTÁSI TÁBLÁZAT

Kérjük, ne feledje, hogy az alábbi karbantartási időszakok csak normál működési körülmények esetén alkalmazandók. Ha a napi munka nagyobb terheléssel jár, ennek megfelelően csökkenteni kell a karbantartási időszakokat.		Minden egyes használat előtt	Minden feltöltési leállást követően	Havonta	Ha sérült vagy hibás	Igény szerint
Teljes gép	Ellenőrzés: szivárgás, repedés és kopás	X				
Ellenőrzések: kapcsoló, indító, gyorsítókar és gyorsító leállító kar	A működés ellenőrzése	X				
Üzemanyagtartály	Ellenőrzés: szivárgás, repedés és kopás	X				
Üzemanyagszűrő	Ellenőrzés és tisztítás			X		
	Cserélje ki a szűrőelemet				X	6 havonta
Kapafejek	Ellenőrzés: sérülés és kopás	X				
	Csere				X	
Kuplung	Ellenőrzés: (A kapafej ne forogjon alajáraton)			X		
	Csere				X	
Minden elérhető csavar és anyás csavar (kivéve az üzemanyagcsavarokat)	Ellenőrzés és beszorítás			X		
Légszűrő	Tisztítás	X				
	Csere				X	6 havonta
Hengerbordák és indító védőburkolat nyílásai	Tisztítás			X		
Indítókötél	Ellenőrzés: sérülés és kopás			X		
	Csere				X	
Karburátor	Alajárat ellenőrzése (A kapafej ne forogjon alajáraton)	X	X			
Gyertya	Az elektródák távolságának ellenőrzése			X		
	Csere				X	6 havonta

PROBLÉMÁK MEGOLDÁSA



FIGYELEM: az alábbi táblázatban javasolt korrekciós próba végrehajtása előtt mindig állítsa le az egységet, és kösse ki a gyertyát, kivéve, ha az szerepel, hogy az egységnek működnie kell.

Ha ellenőrizte az összes lehetséges okot, és a probléma nem oldódott meg, vegye fel a kapcsolatot a hivatalos Vevőszolgálattal. Ha a táblázatban nem szereplő probléma merül fel, vegye fel a kapcsolatot a hivatalos Vevőszolgálattal.

PROBLÉMA	LEHETSÉGES OKOK	MEGOLDÁS
A motor nem indul be, vagy az indítást követően néhány másodperccel kikapcsol. (Ellenőrizze, hogy a kapcsoló "ON" pozícióban legyen)	<ol style="list-style-type: none"> 1. Nincs szikra 2. A motor nedves 	<ol style="list-style-type: none"> 1. Ellenőrizze a gyertya szikráját. Ha nincs szikra, ismétlje meg a tesztet új gyertyával. 2. Kövesse a 12. oldalon leírt eljárást. Ha a motor még mindig nem indul be, ismétlje meg az eljárást új gyertyával.
A motor beindul, de nem megfelelően gyorsul, vagy nagy sebességen nem megfelelően működik.	Be kell állítani a karburátort.	Vegye föl a kapcsolatot a Vevőszolgálattal a karburátor beállításához.
A motor nem éri el a teljes sebességet, és/vagy erősen füstöl.	<ol style="list-style-type: none"> 1. Légszűrő szennyezett. 2. A karburátort be kell állítani 	<ol style="list-style-type: none"> 1. Tisztítsa meg; lásd a Légszűrő karbantartása fejezetben leírt utasításokat. 2. Vegye fel a kapcsolatot a hivatalos Vevőszolgálattal a karburátor beállításához.
A motor beindul, forog, gyorsul, de nem tartja az alapszámot.	A karburátort be kell állítani.	Vegye föl a kapcsolatot a Vevőszolgálattal a karburátor beállításához.
A kapafejek korai törése	Köves földterület	A föld előzetes megtisztítása
A gép vagy a váltómű zajai	<ol style="list-style-type: none"> 1. Sérült vagy lelazult kapafejek 2. Lazult védőfedelek 3. Hiányos kenés 	<ol style="list-style-type: none"> 1. Rögzítse a kapafejeket 2. Húzza meg a csavarokat 3. Töltse fel a szintjelzésig az olajat
Rendhagyó rezgések	<ol style="list-style-type: none"> 1. Sérült kapafejek 2. Lazult elemek 	<ol style="list-style-type: none"> 1. Cserélje ki 2. Rögzítse

GARANCIALEVÉL

A gépet a legmodernebb gyártási technológia szerint tervezték és állították össze. A Gyártó termékeire magán és hobby használat esetén a vásárlástól számított 24 hónapos garanciát vállal. Professzionális használat esetén a garanciális időszak 12 hónapra korlátozódik.

Garanciális feltételek

- 1) A garancia a vásárlás időpontjától érvényes. A gyártó cég értékesítési és szervizhálózatán keresztül ingyenesen kicseréli, az anyag-, megmunkálási vagy gyártási hibás alkatrészeket. A garancia nem vonja meg a vevő polgári törvénykönyvben előírt, az értékesített áru hibájának vagy hiányosságának következményeivel kapcsolatos jogait.
- 2) A szakemberek a munka megszervezéséhez szükséges időt figyelembe véve a lehető leghamarabb elvégzik a szükséges beavatkozást.
- 3) **A garanciális javítás igényléséhez az erre felhatalmazott személyhez el kell juttatni az alábbi garanciajegyet, minden adatot kitöltve, a viszonteladó által lepecsételve, valamint mellékelni kell a vásárlást igazoló számlát vagy adóhatóság által előírt blokkot, amely a vásárlás időpontját igazolja.**
- 4) A garancia érvényét veszti az alábbi esetekben:
 - a karbantartás nyilvánvaló hiánya.
 - a termék nem megfelelő és helytelen használata.
 - nem megfelelő kenőanyag vagy üzemanyag használata.
 - nem eredeti alkatrész vagy tartozék használata
 - arra fel nem hatalmazott személy valamilyen beavatkozást végzett a gépen.
- 5) A Gyártó cég kizárja a garanciából a fogyóanyagokat és a normál működési kopásnak kitett alkatrészeket.
- 6) A garancia kizárja a termék frissítését és feljavítását
- 7) A garanciális idő alatt szükséges beállítás és karbantartás nem tartozik a garancia körébe
- 8) A szállítás közben esetlegesen bekövetkező kárt haladéktalanul jelezni kell a fuvarozónak garanciális jogvesztés terhe mellett
- 9) A gépeinkre szerelt más márkájú motorokra (Briggs & Stratton, Subaru, Honda, Lombardini, Kohler, stb.) a motor gyártójának garanciája érvényes.
- 10) A garancia nem fedezi az esetleges közvetlen vagy közvetett személyi vagy anyagi károkat, melyek oka a gép meghibásodása vagy a gép hosszú ideig tartó használaton kívül helyezése.

TÍPUS

SOROZATSZÁM

VÁSÁRLÓ NEVE

 **Ne küldje el! Csak az esetleges műszaki garancia igénye esetén kell mellékelni.**

DÁTUM

MÁRKAKERESKEDŐ

NOTE



FIGYELEM! – A jelen kézikönyvet a gép teljes élettartama idején a géppel együtt kell tárolni.